

Приложение № 14
к сведениям о типах средств
измерений, прилагаемым
к приказу Федерального агентства
по техническому регулированию
и метрологии
от «20» ноября 2020 г. № 1860

ОПИСАНИЕ ТИПА СРЕДСТВА ИЗМЕРЕНИЙ

Резервуар стальной горизонтальный цилиндрический РГС-16

Назначение средства измерений

Резервуар стальной горизонтальный цилиндрический РГС-16 (далее – РГС) предназначен для измерения объема жидкости.

Описание средства измерений

Резервуар стальной горизонтальный цилиндрический РГС-16 представляет собой закрытый подземный горизонтальный цилиндрический сосуд днищами в форме усеченного конуса, оснащенный люками и патрубками.

Место расположения резервуара стального горизонтального цилиндрического РГС-16, заводской номер 81: АО «РН-Няганьнефтегаз», ЦТП «Красноленинский», УНПА Ем-Ега ЦППН и ППД.

Эскиз РГС представлен на рисунке 1.



Рисунок 1 – Эскиз РГС

Пломбирование резервуара стального горизонтального цилиндрического РГС-16 не предусмотрено.

Программное обеспечение

отсутствует

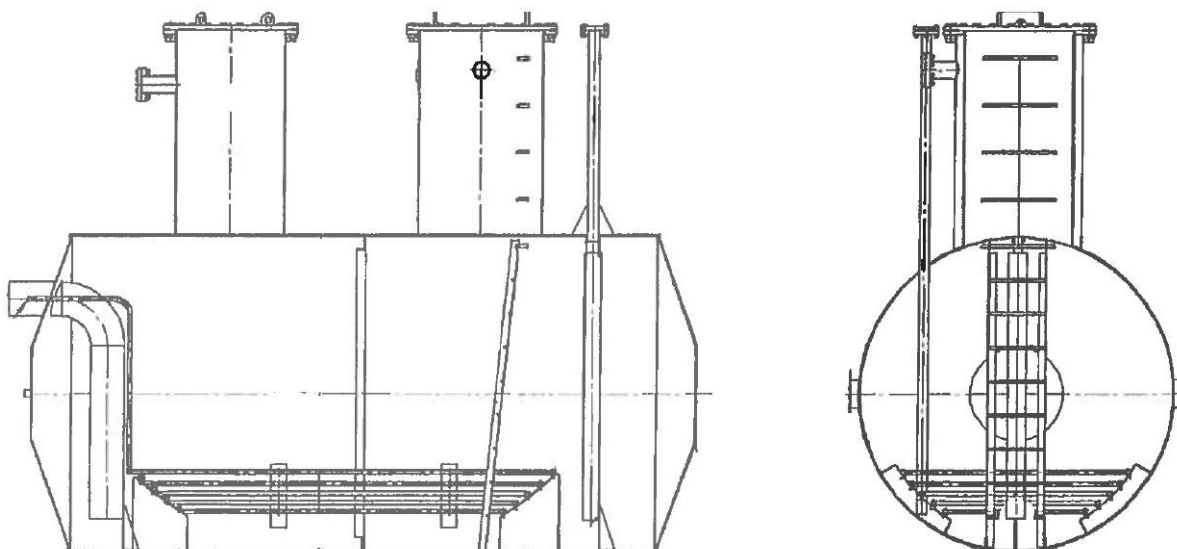
Метрологические и технические характеристики

Таблица 1 – Метрологические характеристики

Наименование характеристики	Значение
Номинальная вместимость, м ³	16
Пределы допускаемой относительной погрешности определения вместимости, %	±0,25

Таблица 2 – Основные технические характеристики

Наименование характеристики	Значение
Условия эксплуатации: – температуры окружающего воздуха, °С – атмосферное давление, кПа	от -50 до +50 от 84,0 до 106,7
Срок службы, лет	20

Знак утверждения типа

наносится на титульный лист паспорта резервуара типографским способом.

Комплектность средства измерений

Таблица 2 – Комплектность средства измерений

Наименование	Обозначение	Количество
Резервуар стальной горизонтальный цилиндрический	РГС-16 зав. № 81	1 экз.
Паспорт		1 экз.

Поверка

осуществляется по документу ГОСТ 8.346-2000 «ГСИ. Резервуары стальные горизонтальные цилиндрические. Методика поверки» объемным методом.

Основным средством поверки является комплекс градуировки резервуаров «ЗОНД», регистрационный номер в Федеральном информационном фонде по обеспечению единства измерений 17906-98.

Допускается применение аналогичных средств поверки, обеспечивающих определение метрологических характеристик поверяемых средств измерений с требуемой точностью.

Знак поверки наносится на свидетельство о поверке и в градуировочную таблицу на месте подписи поверителя.

Сведения о методиках (методах) измерений

отсутствуют

Нормативные документы, устанавливающие требования к резервуару стальному горизонтальному цилиндрическому РГС-16

ГОСТ 8.346-2000 ГСИ. Резервуары горизонтальные стальные цилиндрические. Методика поверки

Приказ Росстандарта от 07.02.2018 № 256 «Об утверждении Государственной поверочной схемы для средств измерений массы и объема жидкости в потоке, объема жидкости и вместимости при статических измерениях, массового и объемного расходов жидкости»

Изготовитель

Закрытое акционерное общество «Металлист» (ЗАО «Металлист»)
(изготовлен в 1987 г. Опытным заводом «Металлист»)
ИНН 5053001342
Адрес: 144000, Московская обл., г. Электросаль, ул. Красная, 13

Заявитель

Акционерное общество «РН-Няганьнефтегаз» (АО «РН-Няганьнефтегаз»)
ИНН 8610010727
Адрес: 628183, ХМАО-Югра, г. Нягань, ул. Сибирская, д. 10, к. 1
Телефон: (34672) 92-222
Факс: (34672) 94-444
E-mail: rn_nng@rosneft.ru

Испытательный центр

Федеральное бюджетное учреждение «Государственный региональный центр стандартизации, метрологии и испытаний в Тюменской области, Ханты-Мансийском автономном округе – Югра, Ямало-Ненецком автономном округе» (ФБУ «Тюменский ЦСМ»)

Адрес: 625027, г. Тюмень, ул. Минская, д. 88,
Телефон: (3452) 20-62-95
Факс: (3452) 28-00-84
Web-сайт: <https://тцсм.рф>
E-mail: mail@csм72.ru

Аттестат аккредитации ФБУ «Тюменский ЦСМ» по проведению испытаний средств измерений в целях утверждения типа № RA.RU.311495 от 14 декабря 2015 г.